



TRADUCTION CERTIFIÉE DE LA LANGUE POLONAISE

[Le document soumis à la traduction est original du document.] -/-

[Les notes et remarques de la traductrice sont écrites en italique entre crochets.] -/-

[DÉBUT DE LA TRADUCTION] -/-

[NIP :numéro d'identité fiscale polonais] -/-

[REGON: numéro d'entreprise active polonaise] -/-

[dans l'en-tête de chaque page : UDS Universal Display Solutions [contenu en anglais]

Page | 1

**Exigences de qualité pour les produits
en carton ondulé -/-**

1. Hauteur des vagues :

Vague E 2/3 couches	1,0 - 1,8 mm
Vague F - 2 couches	0,6 - 1,4 mm
Vague FE 4/5 couches	2,0 - 2,9 mm
Vague B 2/3 couche	2,2 - 3,0 mm
Vague C 3 couches	3,2 - 4,0 mm
Vague BC 5 couches	6,1 - 6,9 mm
Vague BE 4/5 couches	3,8 - 4,7 mm

2. Planéité des feuilles après le contrecollage : -/-

Un écart de planéité de 5 % de la longueur de la feuille est autorisé. -/-

Le rapport entre la hauteur de la courbure et la longueur du côté où la courbure se produit. -/-

[élément graphique : dessin] -/-

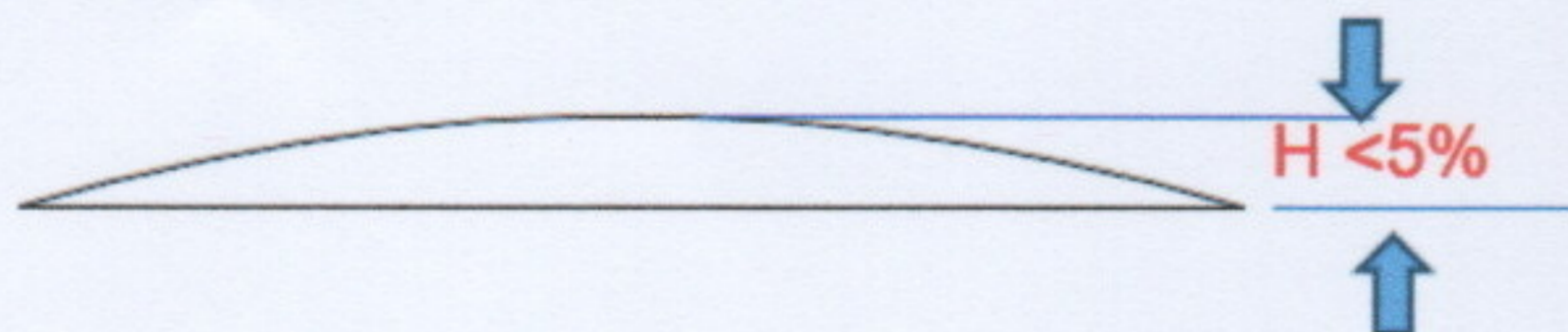

Page | 2

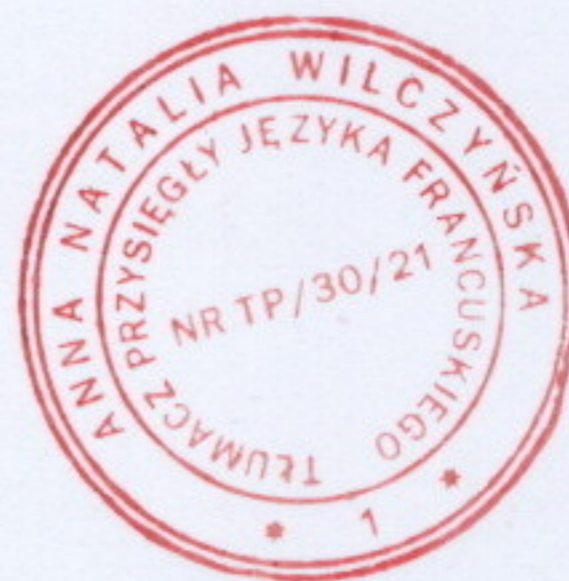

Anna Wilczyńska

Page 1 de 4

3. Tolérance de la dimension interne : -/-

Longueur du format : -/-

jusqu'à 100 mm	± 1 mm
de 100 à 379 mm	± 2 mm
de 380 à 570 mm	± 3 mm
de 571 à 759 mm	± 4 mm
de 760 à 1140 mm	± 5 mm

4. Espace entre les rabats après le pliage de l'emballage dit en queue de poisson (V) (différence maximale entre les dimensions K1 et K2) manque de parallélisme entre les bords de jonction au niveau du rabat adhésif : -/-

Hauteur de la boîte H	3 B/C k1 - k2	5BC/5BE/5EE k1 - k2	2/3E /2B k1 - k2
jusqu'à 400 mm	± 4 mm	± 4,5 mm	±2,5 - 3,5 mm
supérieur à 400 mm inférieur à 700 mm	± 5,0 mm	± 5,5 mm	±4,5 mm
au-dessus de 700 mm	± 8,0 mm	± 8,5 mm	±5,5 mm

[élément graphique : dessin] -/-

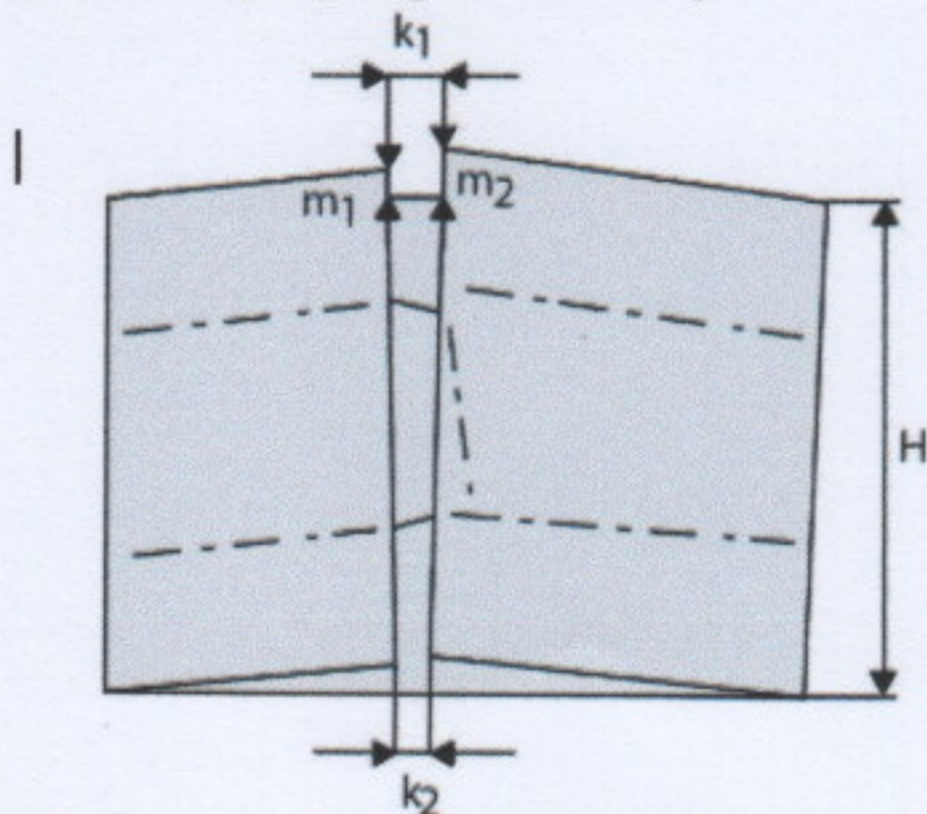

[élément graphique : dessin avec inscription MESURE ICI] -/-

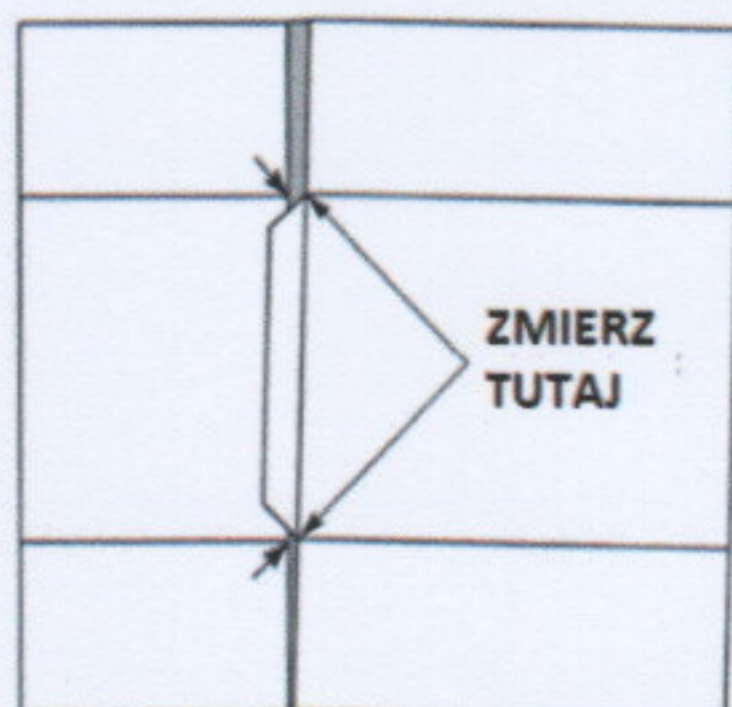

Anna Wilczyńska

5. Parallélisme de collage -/-

Décalage du parallélisme du collage de l'emballage par rapport à deux parties opposées mais reliées entre elles	Tous types d'emballages collés en carton 3 et 5 plis. Tolérance ± 3 mm
---	---

[élément graphique : dessin avec inscription MESURE ICI] -/-

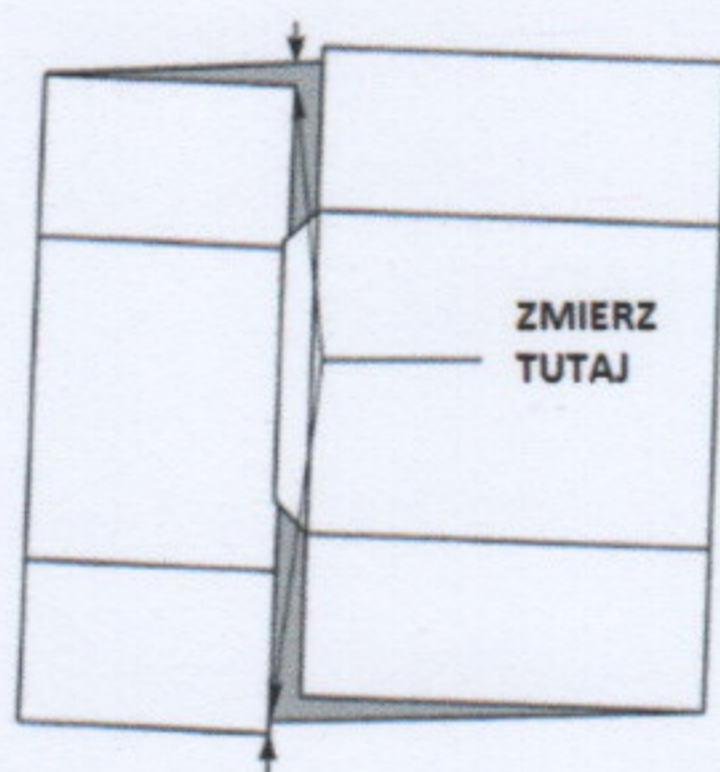

6. Déviation de la largeur de la fente au niveau du collage (c) : -/-

Carton	B	C	E	B/C
Niveau admissible de défauts dans la livraison	3%	3%	3%	3%
Écart maximal entre les cases. Moyenne de la dimension C mesurée à la ligne de pliage	± 4 mm	$\pm 4,0$ mm	$\pm 2,0$ mm	$\pm 4,5$ mm

[élément graphique : dessin] -/-

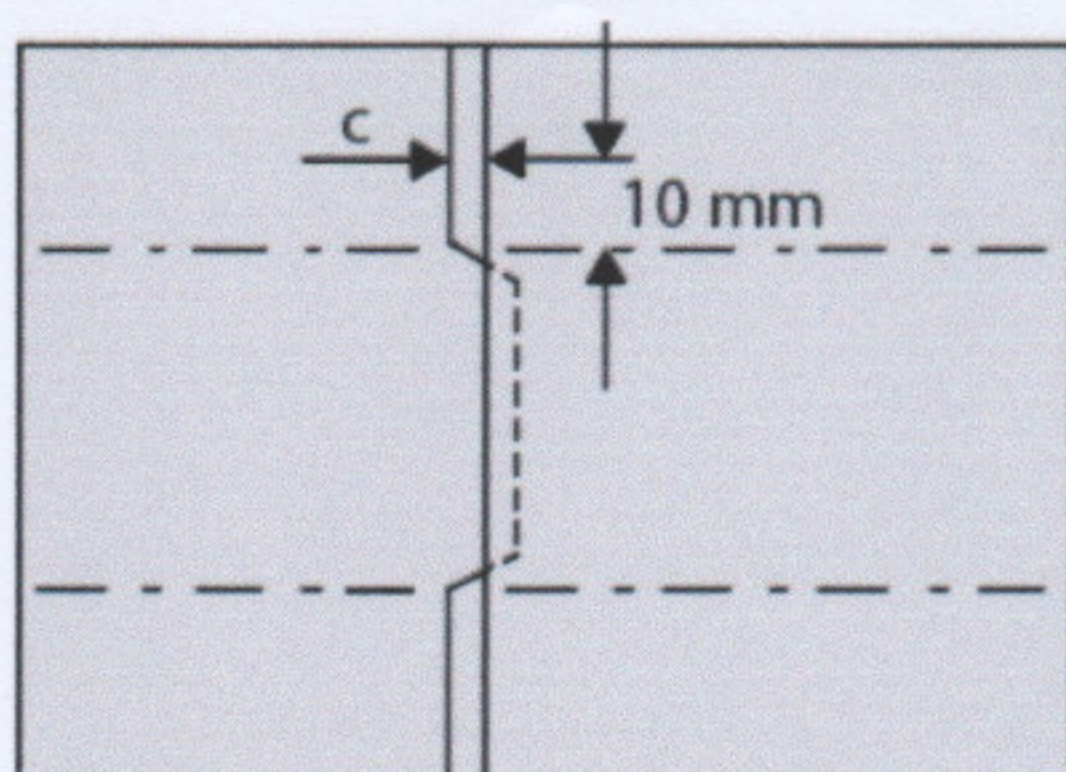

Anna
Wilczyńska

7. Humidité absolue : -/-

La teneur en humidité optimale du carton est de 6 à 9 %. -/-

8. Grammage -/-

Poids de 1 m² de surface de carton ondulé en g/m². Tolérance de poids ± 5%. -/-

9. Impression offset et coloration -/-

Des écarts de couleur par rapport à la norme acceptée par le client conformément à la norme ISO 12647-2 sont autorisés. -/-

Dans le cas du carton recyclé GD, il faut tenir compte du fait que les écarts de couleur sont dus aux différentes nuances de blanc des feuilles dans chaque lot de carton. Nous recommandons donc une visite à la première impression. -/-

10. Ajustement des impressions -/-

Tolérance de la surimpression sur la découpe par rapport au bord d'attaque ± 3-5 mm en fonction de la qualité des matériaux utilisés pour la production et du type de carton. -/-

[dans le pied de page de chaque page] : -/-

UDS S.A. -/
Nowy Kawęczyn 32A, 96-115 Nowy
Kawęczyn,
REGON 100175943 ; NIP 8361781129 ;
BDO 000026086 ;
KRS 0001008436 Tribunal de
l'Arrondissement de Łódź-Śródmieście à
Łódź, XX Division économique du Krajowy
Rejestr Sądowy [Registre Judiciaire
National] ; -/
Montant de capital social 1.075.000 PLN -/-

UDS S.A. Bureau Commercial -/
Ul. Obywatelska 4 ; 02-409 Warszawa
[Varsovie] [adresse] -/
Telephone: (+48 22) 533 52 10; fax: (+48 22)
533 52 11 -/
www.uds.com.pl -/
office@uds.com.pl

[FIN DE LA TRADUCTION] -/-

Je soussignée, Anna Wilczyńska, traductrice assermentée de la langue française, inscrite sur la liste du Ministre de la Justice (en Pologne) sous le numéro TP/30/21, certifie la traduction qui précède conforme à l'original du document en polonais qui m'a été présenté.

N° de répertoire : 187/2024
Varsovie, 22.04.2024



Anna Wilczyńska